

# תרגילי הקורס

רויט עיצוב פנים

---

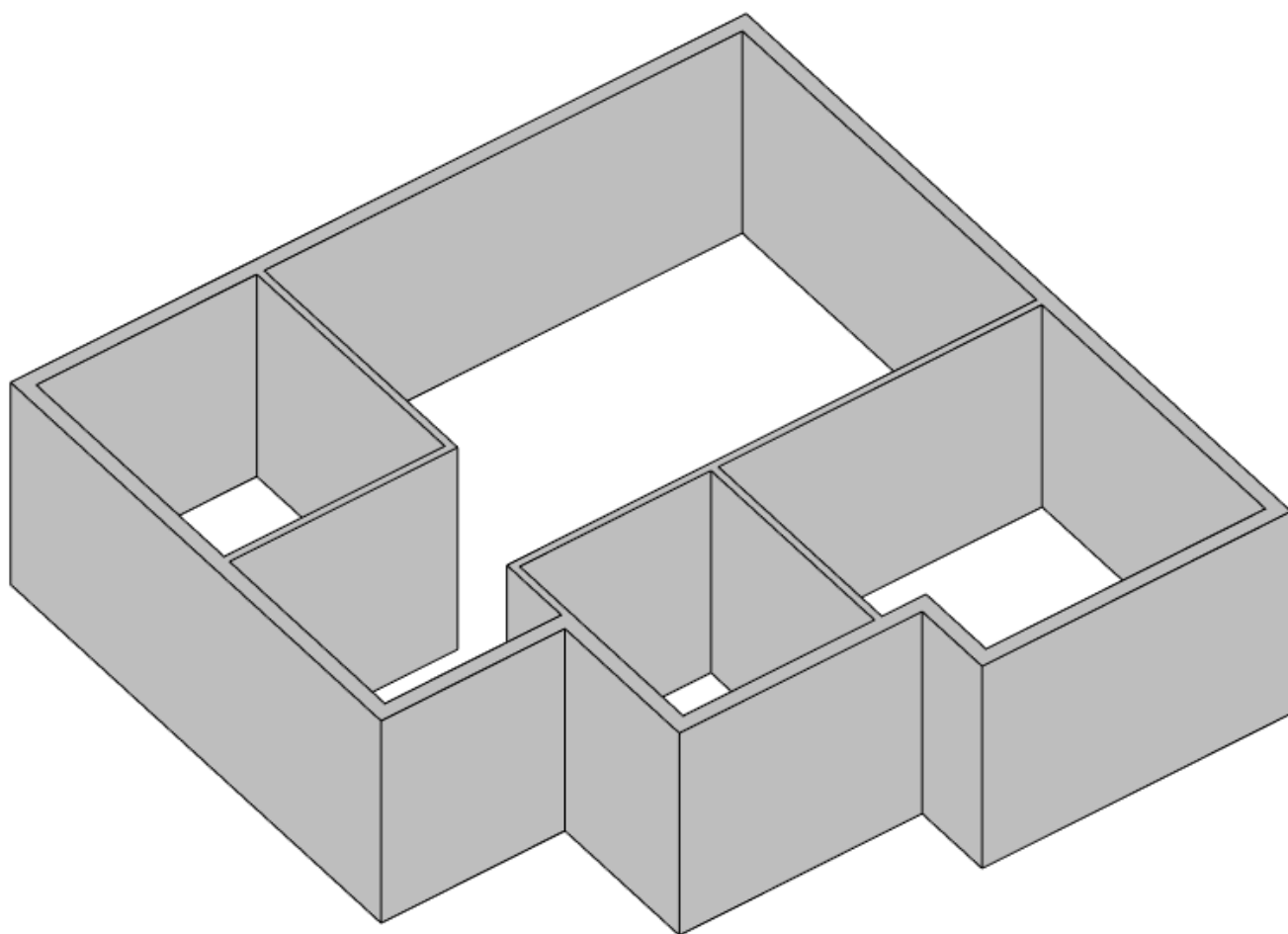

שיעור 1

---

# תרגילי הקורס

רוויט עיצוב פנים

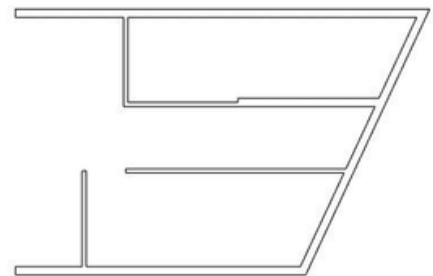
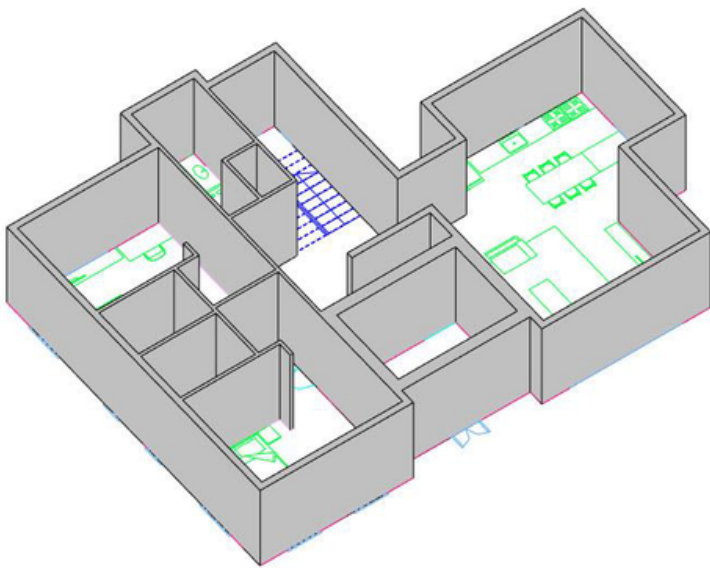
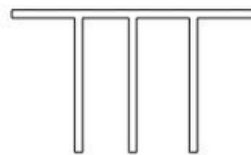
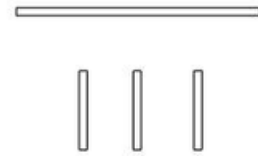
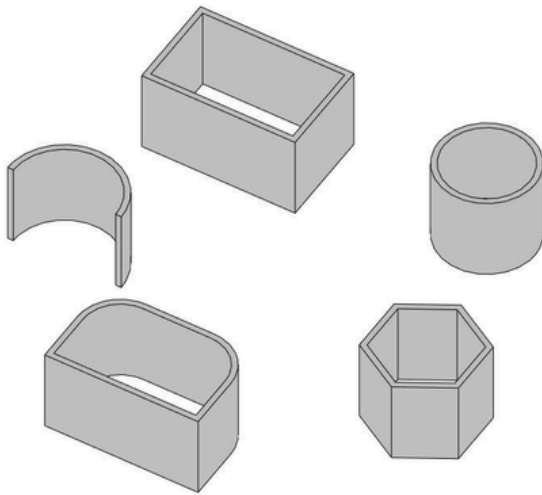

שיעור 2

# תרגילי הקורס

רוויט עיצוב פנים

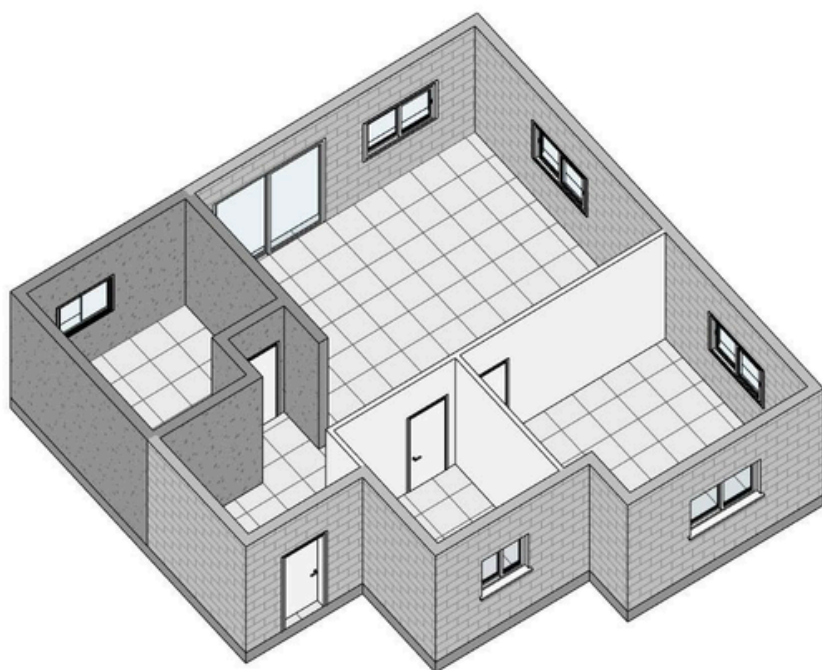
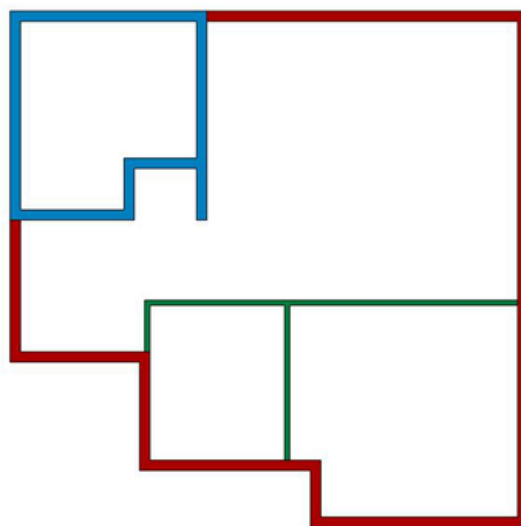

שיעור 3

# תרגילי הקורס

רוויט עיצוב פנים

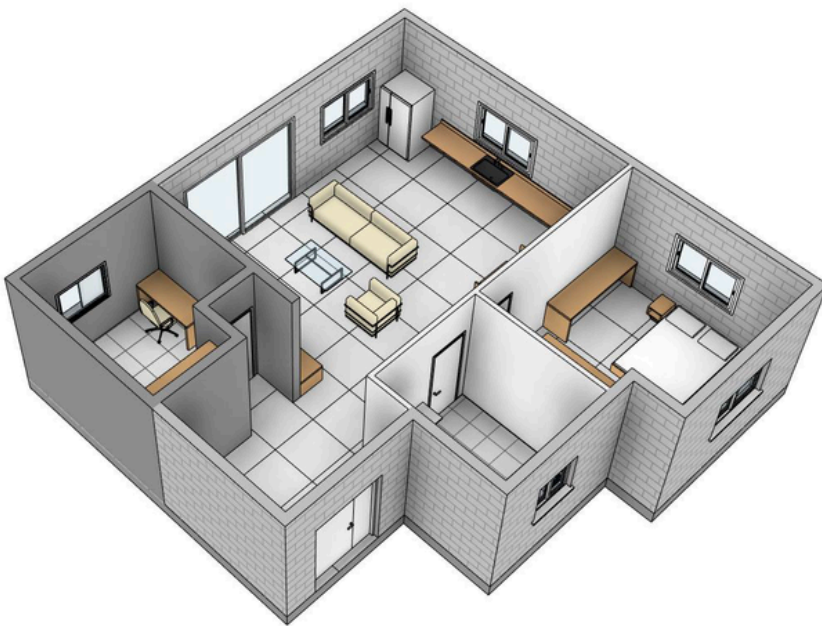
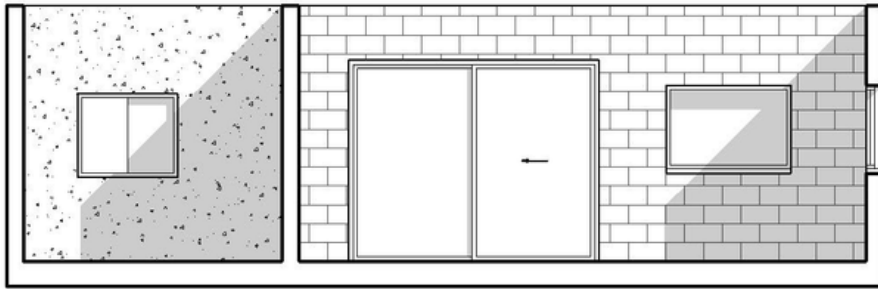

שיעור 4

# תרגילי הקורס

רוויט עיצוב פנים

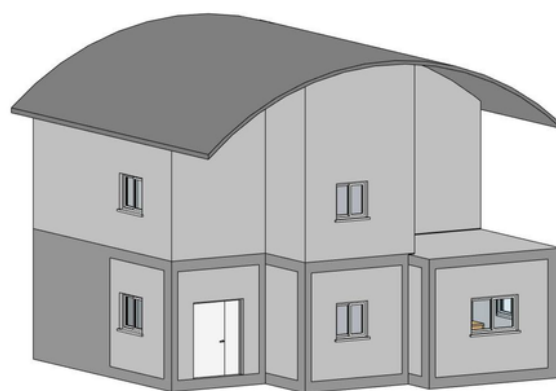
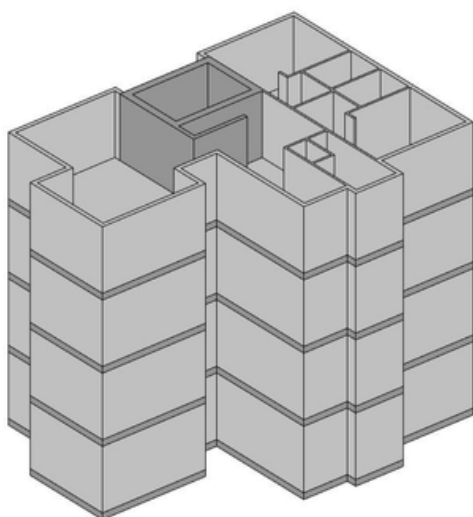
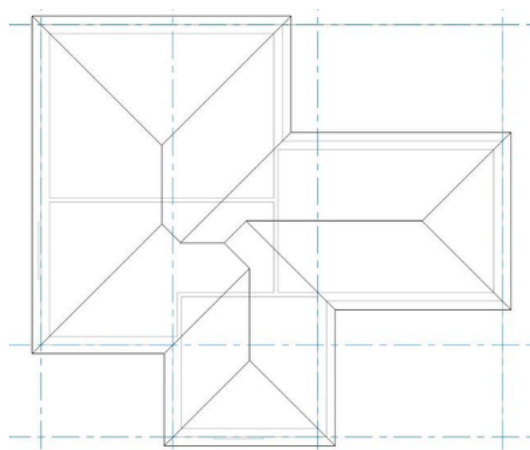
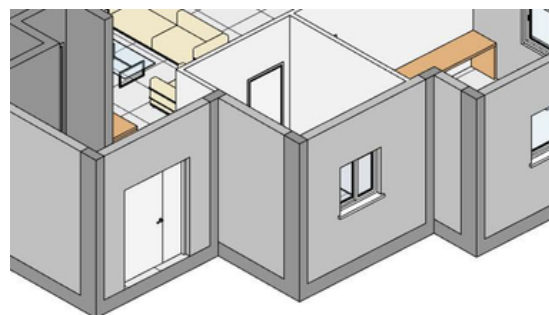
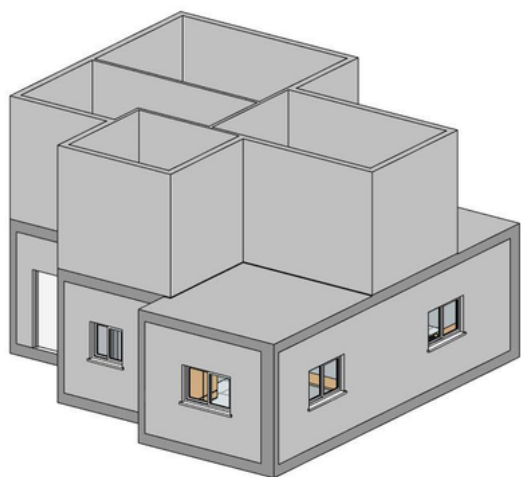

שיעור 5

# תרגילי הקורס

רוויט עיצוב פנים

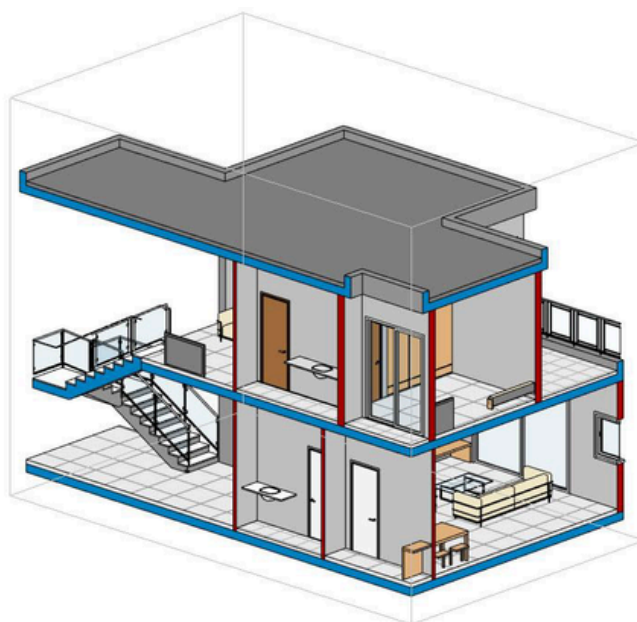
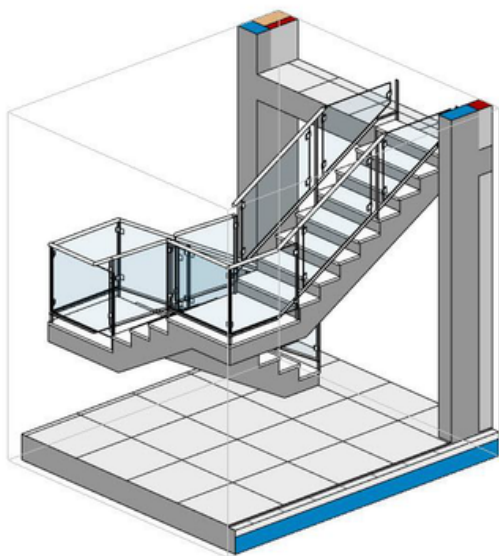
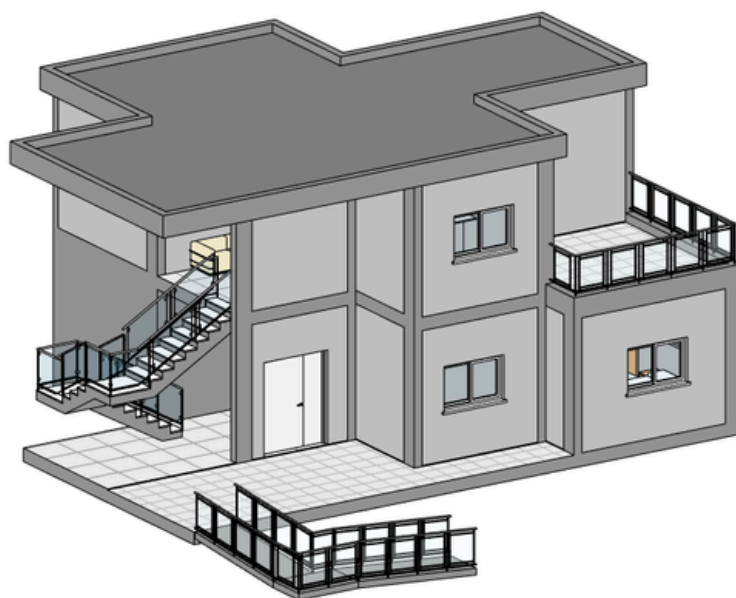

שיעור 6

# תרגילי הקורס

רוויט עיצוב פנים

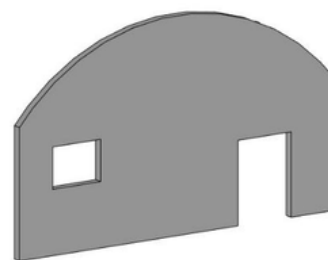
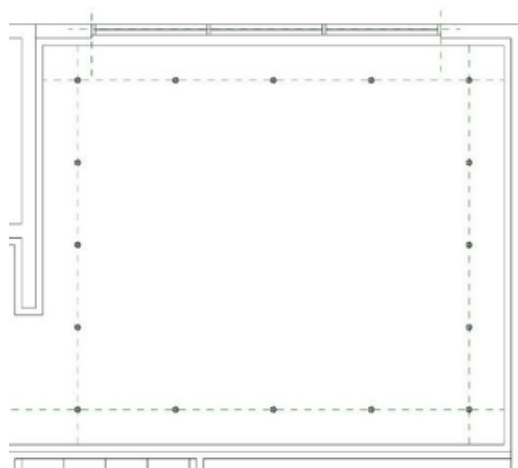
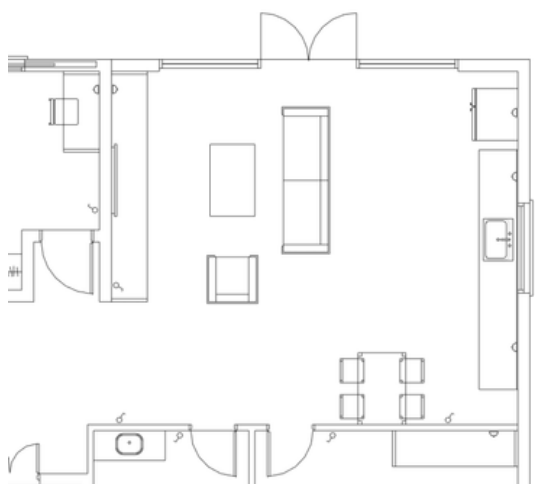
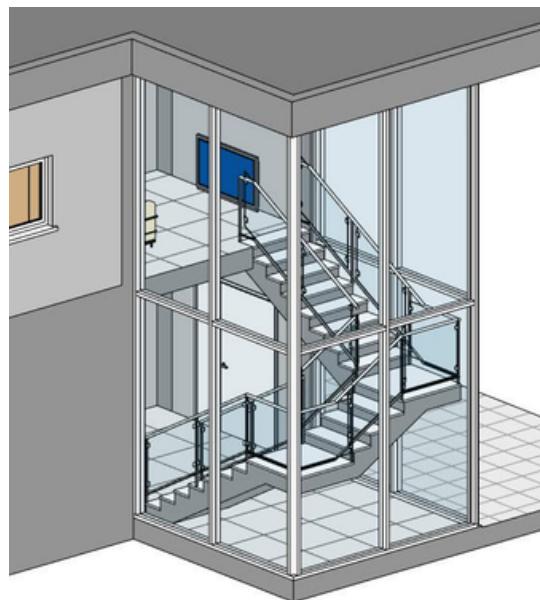
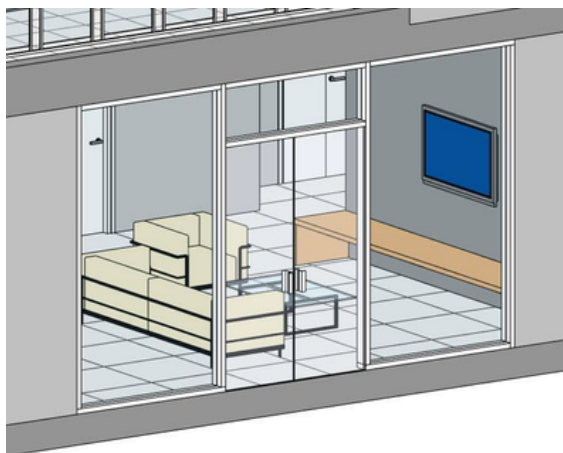

שיעור 7

# תרגילי הקורס

רוויט עיצוב פנים

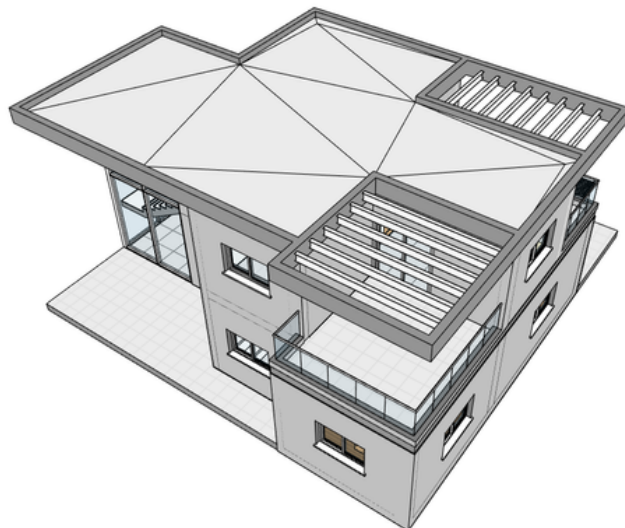
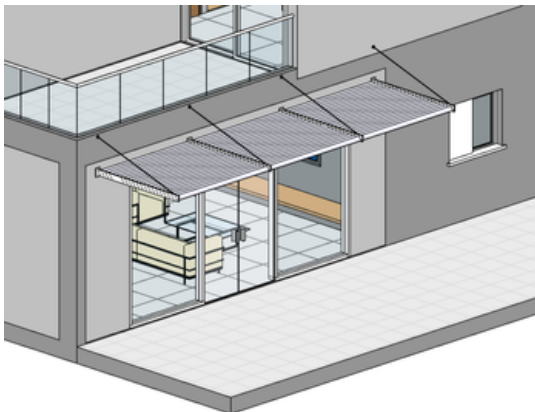

שיעור 8

# תרגילי הקורס

רוויט עיצוב פנים

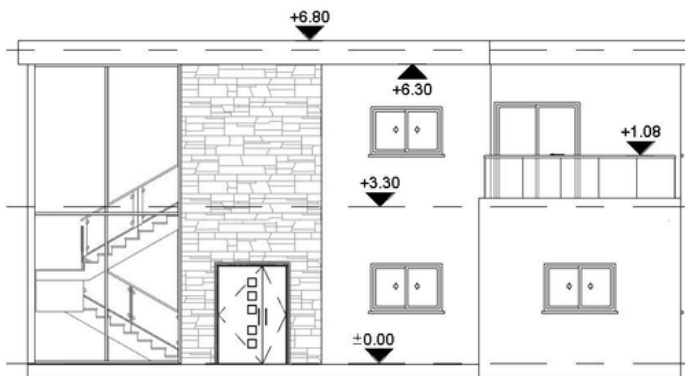
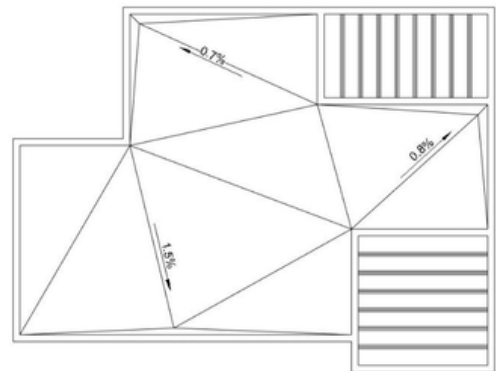
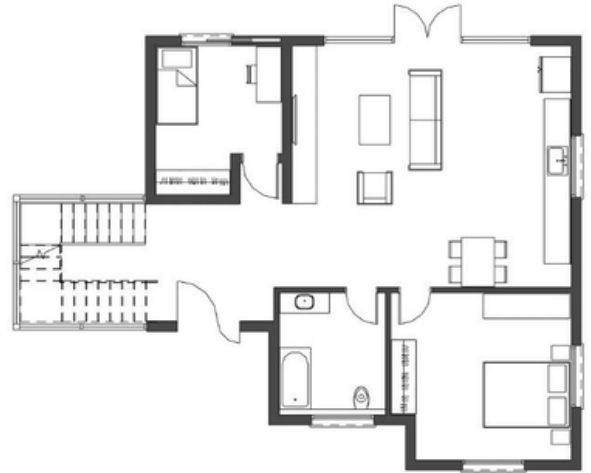
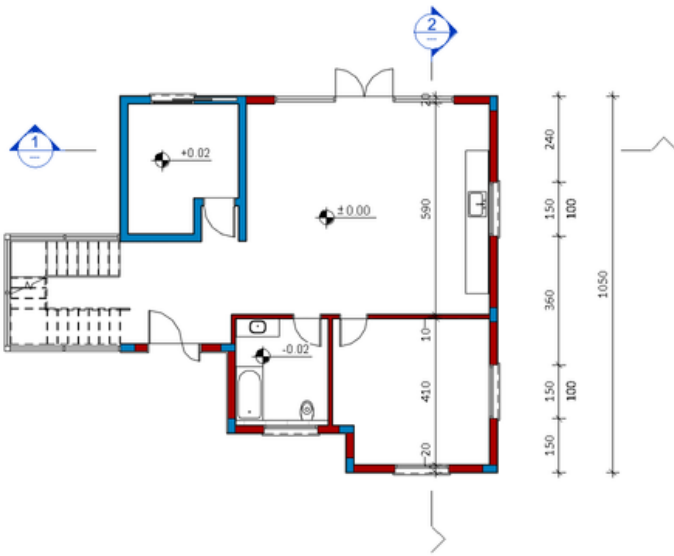

שיעור 9

# תרגילי הקורס

## רוויט עיצוב פנים

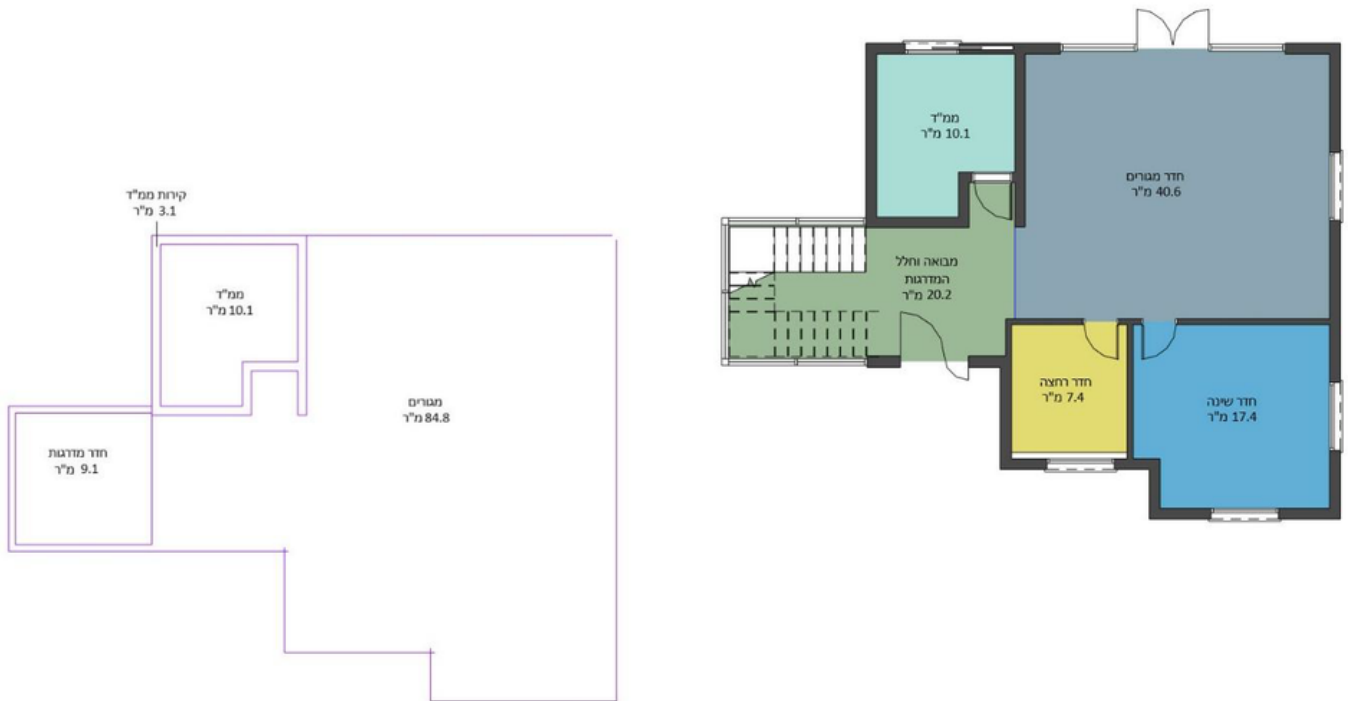
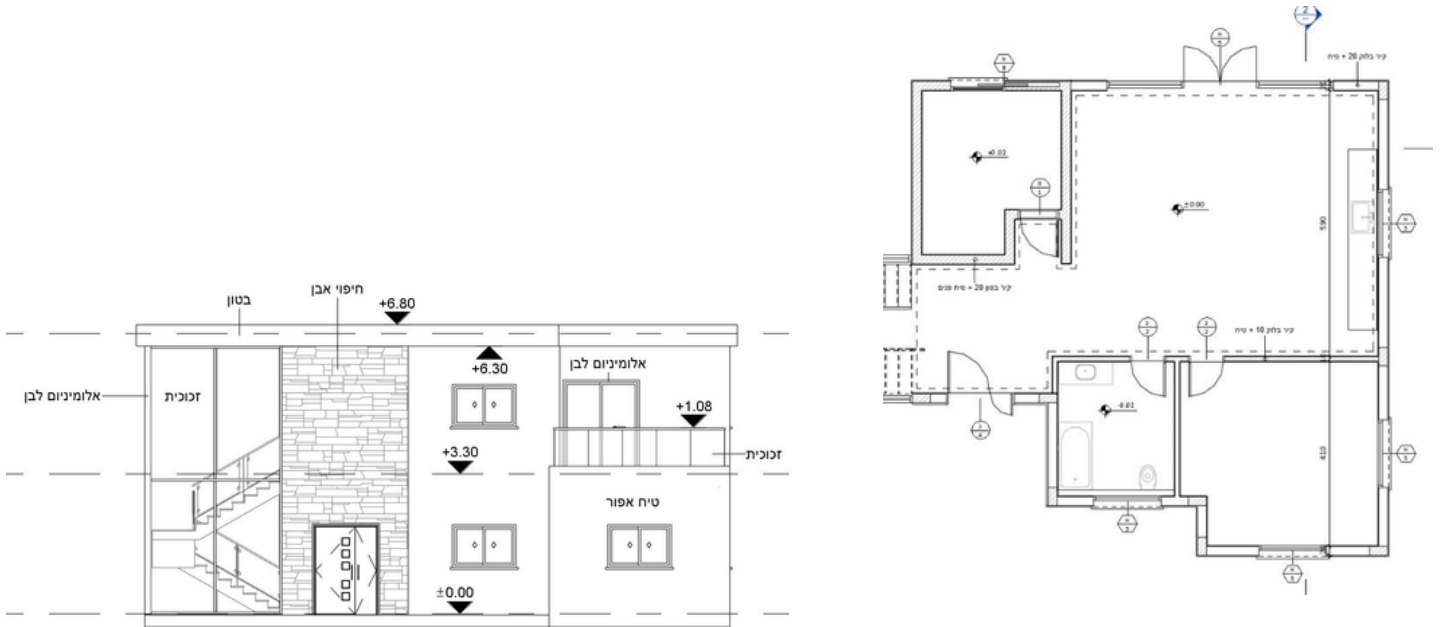

### שיעור 10



# תרגילי הקורס

רוויט עיצוב פנים

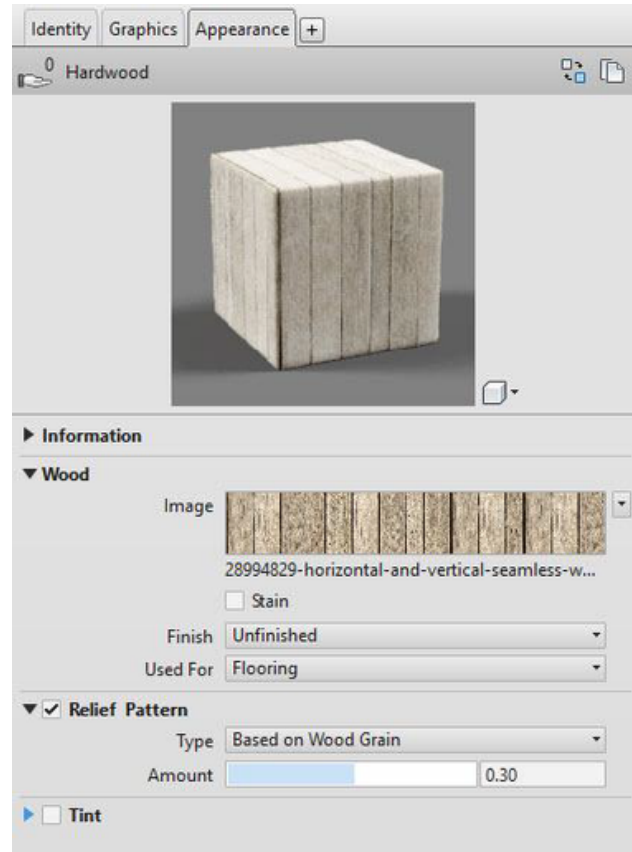
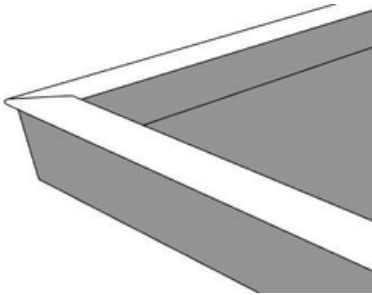

שיעור 12



# תרגילי הקורס

## רוויט עיצוב פנים

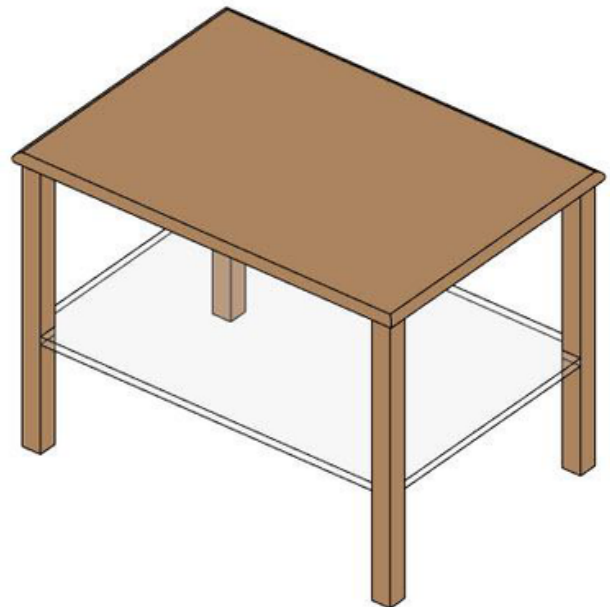
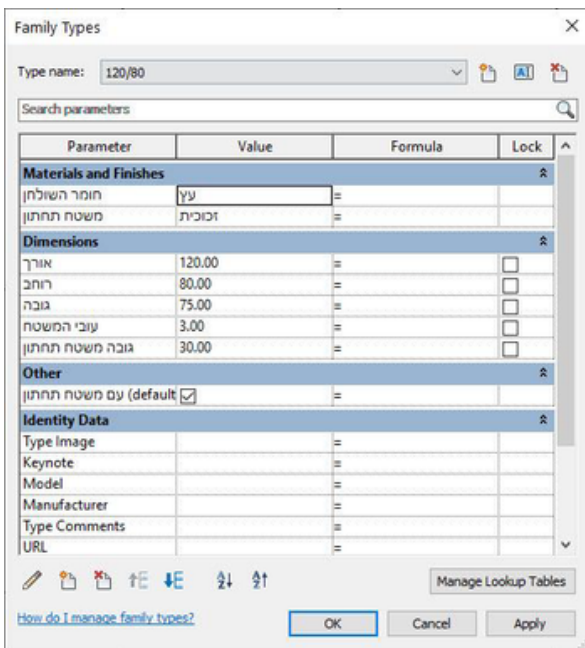
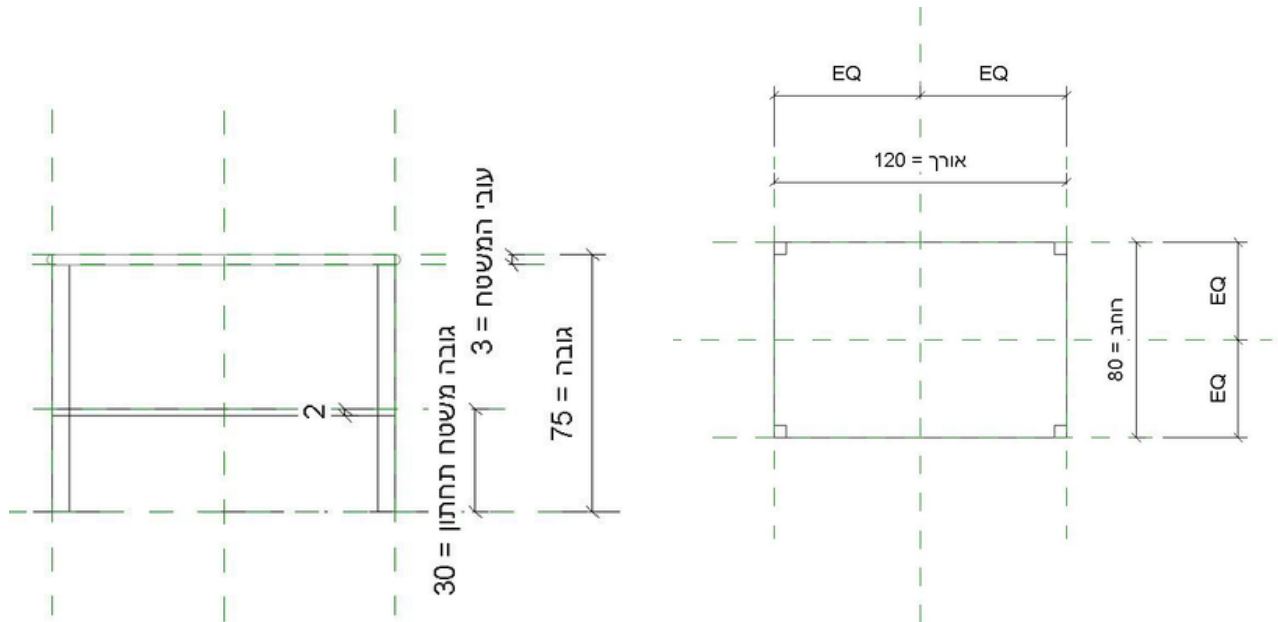

חלק ב  
שיעור 1

# תרגילי הקורס

רוויט עיצוב פנים

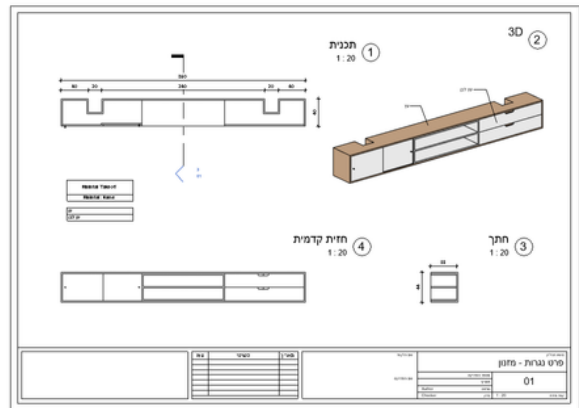
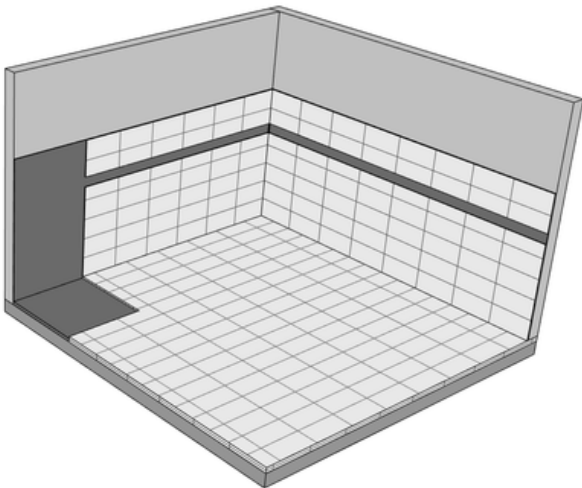
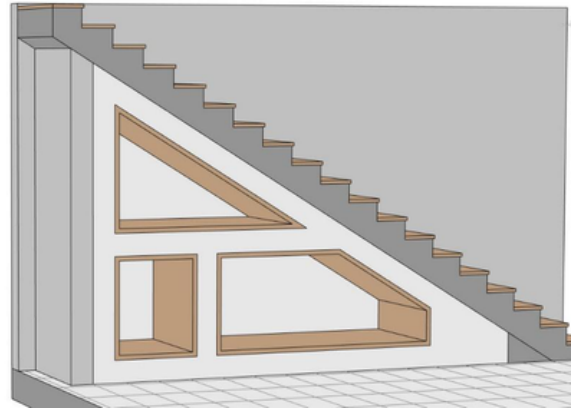
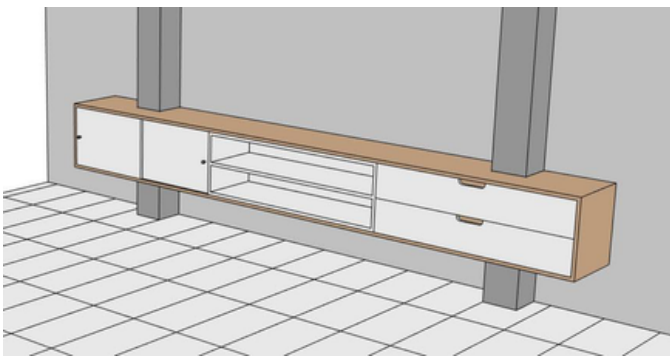

חלק ב  
שיעור 2

# תרגילי הקורס

## רוויט עיצוב פנים

<קירות להריסה>	
A	B
סוג הקיר	מ"ר
קיר - 10	13.42 m <sup>2</sup>
קיר - 10	17.02 m <sup>2</sup>
קיר - 10	17.94 m <sup>2</sup>
	48.38 m <sup>2</sup>

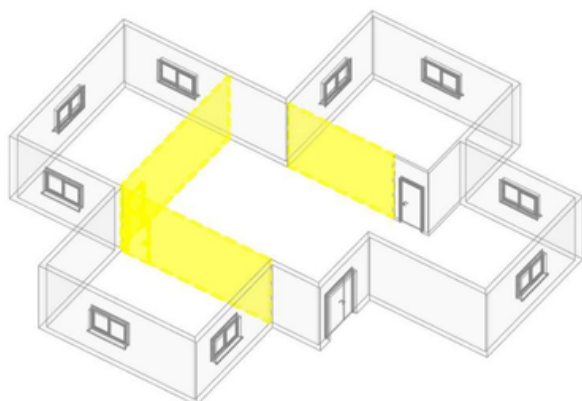
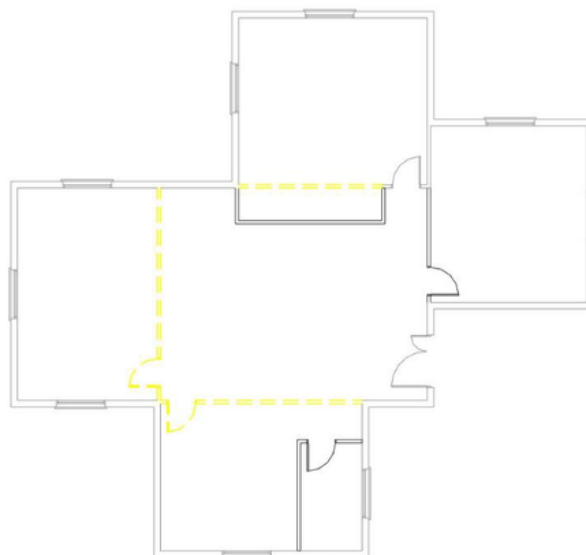

אופציה 1  
1 : 100



אופציה 2  
1 : 100



חלק ב  
שיעור 3

# תרגילי הקורס

רוויט עיצוב פנים

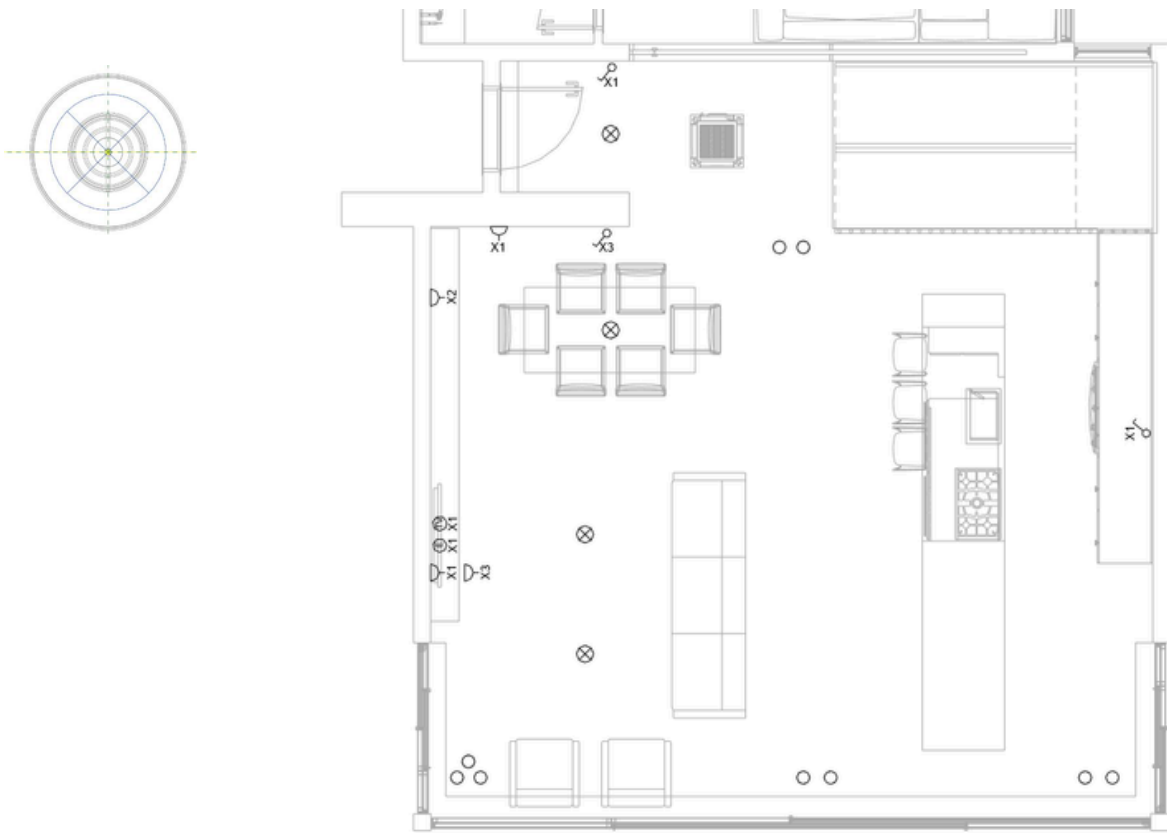

חלק ב  
שיעור 4

# תרגילי הקורס

## רוויט עיצוב פנים

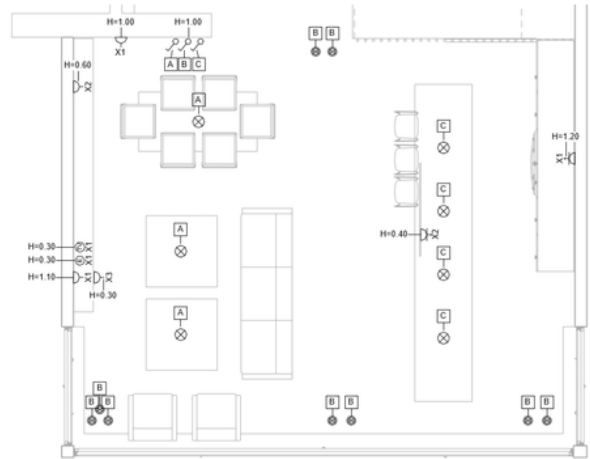
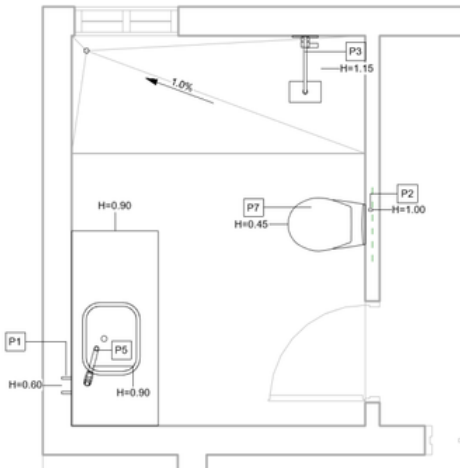

### מקרא חשמל

גוף תאורה תלוי	⊗
גוף תאורה שקוע תקרה	⊗

הערות לתכנית אינסטלציה	
A	B
תאור	תיוב
ברז ניל 3/4 - מים חמים קרים	P1
ברז ניל 3/4 - מים קרים	P2
אינטרפוז 3 דרך - מים חמים קרים	P3
ברז יציאה מהמשטח - מים חמים קרים	P5
אסלה סמויה / תלויה	P7

מספר	השינוי	תאריך
1	הוספת גופי תאורה	20.7.20
2	הוספת ממסקים	20.7.20

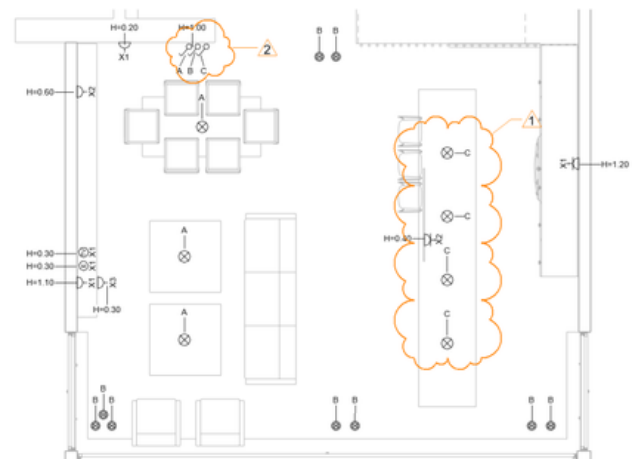

# תרגילי הקורס

## רוויט עיצוב פנים

Project Browser - 6 שיעור - A.rvt

- Views (תכניות)
  - סקיצה 01
  - הגשה 02
  - עבודה 03
    - תכניות
      - 1:50
        - Floor Plan: א קומה W
        - Floor Plan: ב קומה W
        - Floor Plan: קרקע W
  - מערכות 04
    - תכניות
      - 1:50
        - Reflected Ceiling Plan: מערכות בתקרה
        - Reflected Ceiling Plan: קרקע L&E
        - Reflected Ceiling Plan: קרקע L&E 2
        - Reflected Ceiling Plan: קרקע L&E 3**
        - Reflected Ceiling Plan: קרקע M
      - 1:25
  - רשימות 05
    - חלונות
      - 1:25
        - Section: חלון קבוע תחתון
- תלת ממד
- Legends
- Schedules/Quantities (סיווג)
- Sheets (תכניות)
  - מערכות 04
    - קומת קרקע - אינסטלציה 01
    - קרקע - חשמל ותאורה 02
    - רשימות 05
      - רשימת חלונות 03

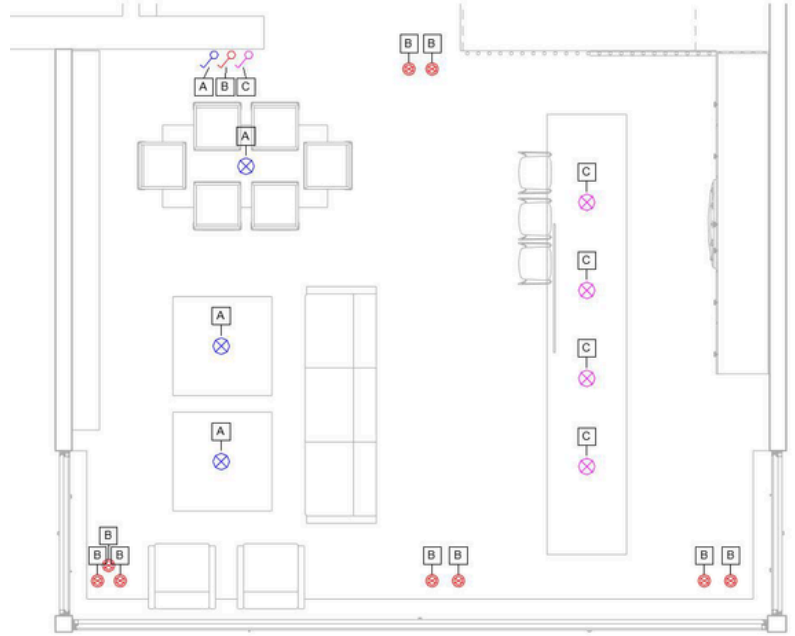

חלון דו כנפי		חלון חזה + קבוע תחתון																	
רשימת חלונות																			
מיקום	קוד	שם	מיקוד	מיקוד	מיקוד														
1	קרקע	חלון דו כנפי	100x/100x	100x/100x	100x/100x														
1	קרקע	חלון חזה + קבוע תחתון	120x/145x	120x/145x	120x/145x														
קומה א																			
1	קומה א	חלון דו כנפי	100x/100x	100x/100x	100x/100x														
2	קומה א	חלון חזה + קבוע תחתון	120x/145x	120x/145x	120x/145x														
Grand total: 5					10000.00														
		<table border="1"> <tr> <td>מיקוד</td> <td>מיקוד</td> </tr> <tr> <td>מיקוד</td> <td>מיקוד</td> </tr> <tr> <td>מיקוד</td> <td>מיקוד</td> </tr> <tr> <td>מיקוד</td> <td>מיקוד</td> </tr> </table>		מיקוד	מיקוד	מיקוד	מיקוד	מיקוד	מיקוד	מיקוד	מיקוד	<table border="1"> <tr> <td colspan="2">רשימת חלונות</td> </tr> <tr> <td>מיקוד</td> <td>03</td> </tr> <tr> <td>מיקוד</td> <td>1:25</td> </tr> </table>		רשימת חלונות		מיקוד	03	מיקוד	1:25
מיקוד	מיקוד																		
מיקוד	מיקוד																		
מיקוד	מיקוד																		
מיקוד	מיקוד																		
רשימת חלונות																			
מיקוד	03																		
מיקוד	1:25																		

חלק ב  
שיעור 6

# תרגילי הקורס

רוויט עיצוב פנים

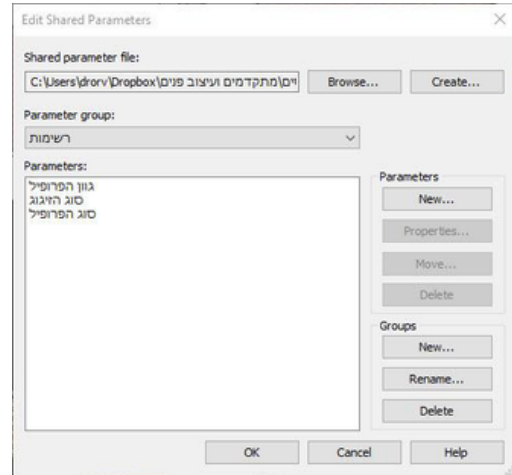
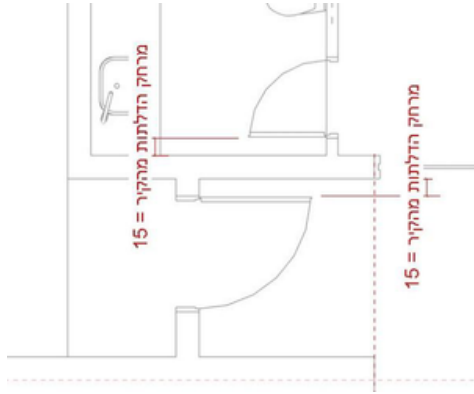

Parameter	Value	Formula
<b>Dimensions</b>		
מרחק הדלתות מהקיר	15.00	=
גובה הנמכות	280.00	=

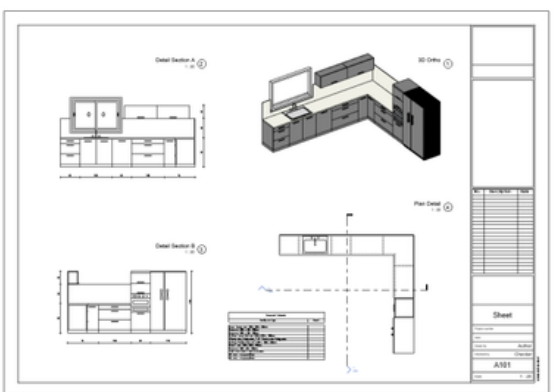
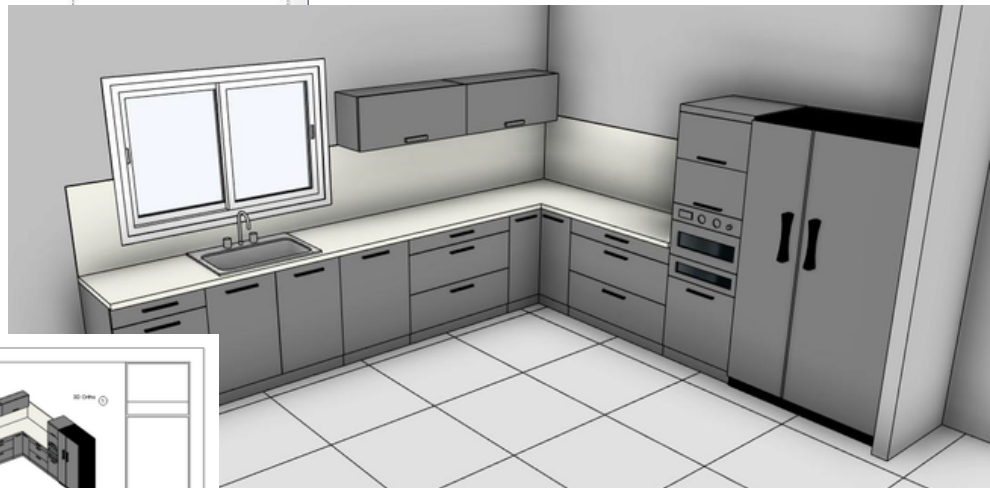

חלק ב  
שיעור 7

# תרגילי הקורס

## רוויט עיצוב פנים

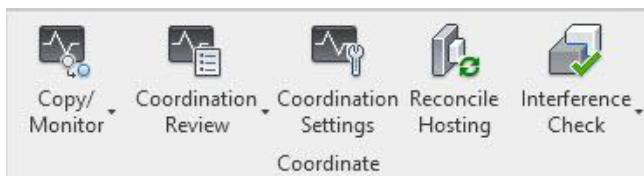

Interference Report

Group by: Category 1, Category

Message	
Walls	
Structural Columns	
STR.rvt: Structural Columns: M_Rectangular Column: 300 x 1200mm: id 349809	
Walls: Basic Wall: 10 - קיר: id 1426967	
Structural Columns	
STR.rvt: Structural Columns: M_Rectangular Column: 300 x 1200mm: id 349651	
Walls: Basic Wall: 10 - קיר: id 1429613	
Structural Columns	
STR.rvt: Structural Columns: M_Rectangular Column: 300 x 1200mm: id 349827	
Walls: Basic Wall: 10 - קיר: id 1426965	

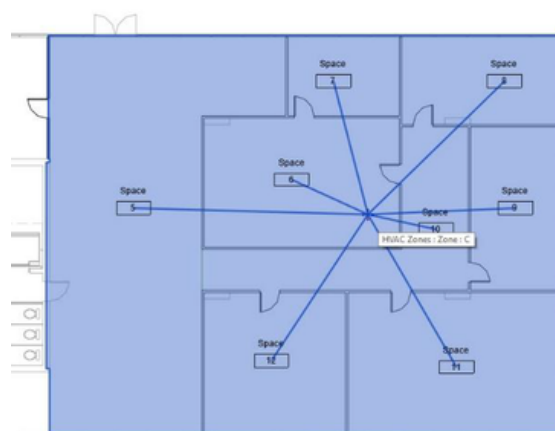
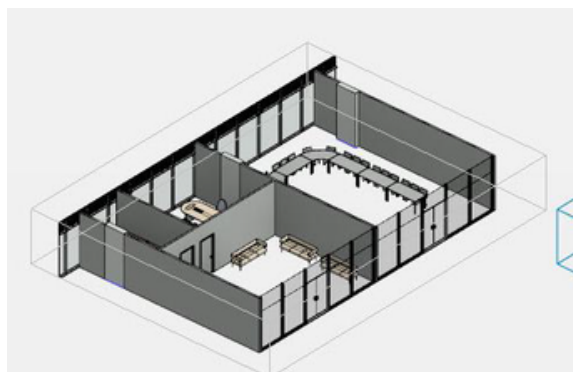
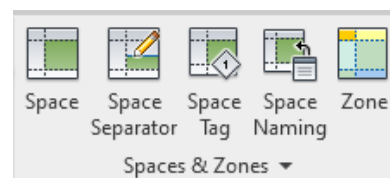
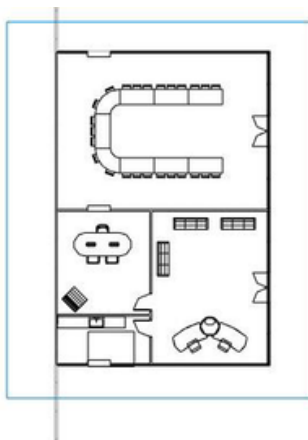
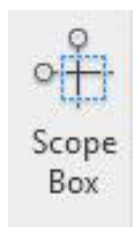
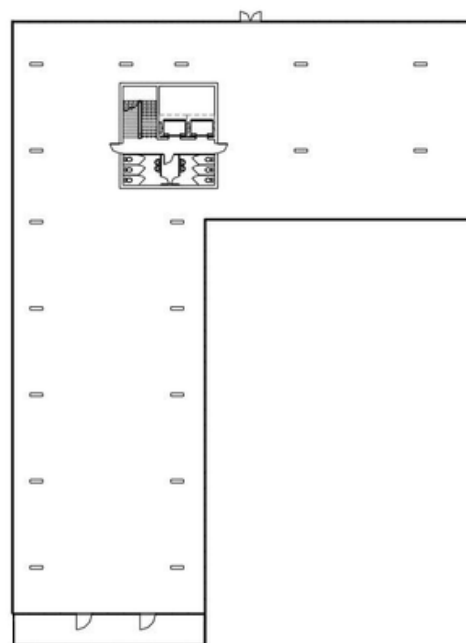

חלק ב  
שיעור 8